



WWW.KRONE-FILTER.DE

KRONE SPALTFILTER

WIRTSCHAFTLICH,
WARTUNGSFREUNDLICH,
UND TAUSENDFACH
BEWÄHRT!



MADE IN GERMANY

... garantiert schnelle Lieferung 

Krone
Filtertechnik

ZUVERLÄSSIGER SCHUTZ FÜR MASCHINE UND UMWELT



Das Unternehmen, das 1990 mit einer Vertretung der Firma MANN+HUMMEL begann, hat sich inzwischen zu einem führenden Anbieter umfassender Filtertechnologie und Dienstleistungen entwickelt. Der Kernbereich des Unternehmens, der Vertrieb industrieller Filter, wurde 1993 durch die gesamte Produktpalette der Abgasnachbehandlung sowie durch den Handel und die Montage von Katalysatoren, Rußpartikelfiltern und SCR-Anlagen erweitert. Abgerundet wird das Ganze durch ein optimales Serviceangebot durch unsere Monteure zur individuellen Kundenbetreuung.

Auf dem Betriebsgelände in Achim bei Bremen sowie an 5 weiteren Standorten sind unter der Geschäftsführung von Rainer Krone über 30 engagierte Mitarbeiter im Einsatz, um passgenaue Lösungen für die Anforderungen der Kunden zu erarbeiten. Der Geschäftsbereich Industriefilter zählt Unternehmen aus nahezu allen Branchen zu seinen Kunden. Um eine intensive Kundenbetreuung zu gewährleisten, sind unsere Vertriebsingenieure als auch unser Innendienst bestens geschult und es steht Ihnen jederzeit ein kompetenter Ansprechpartner zur Verfügung.



„Die Filtration von Luft, Abgasen und Flüssigkeiten in einem Produktionsprozess stellt oft höchste Anforderungen an ein Filtersystem. Wir bieten Ihnen optimale Lösungen, die maximale Prozesssicherheit bei einem Minimum an Kosten erreichen. Unser vielfältiges Programm an Dienstleistungen garantiert Ihnen, dass Sie vor, während und nach dem Kauf eines Filtersystems optimale Betreuung erfahren.“



UNSERE WERTE:

„Unser Anspruch ist es, immer die optimale Lösung zu finden – durch fundierte Kenntnisse, Erfahrung und ein Gespür für Prozesse und Menschen. Denn optimale Resultate können nur in einer partnerschaftlichen Zusammenarbeit erzielt werden.“

KRONE SPALTFILTER – MADE IN GERMANY

Plattenspalt-, Drahtspalt- und Spaltrohrfilter eignen sich zur Filtration stark verschmutzter hoch- und niederviskoser Medien, wie z.B. Kraftstoff, Schmieröl, Lack, Polyol, Isozyanat, Kühlschmierstoff etc. Sie kommen in nahezu allen Branchen und Bereichen zum Einsatz, z.B. in:

- Polyurethan-Herstellung
- Spritzguss-Maschinen
- Getriebe & Hydraulikpumpen
- Kühl- und Schmiermittel
- Farben & Lackherstellung
- in der Nahrungsmittelindustrie sowie
- bei der Reinigung von Wasser und Flüssigkeiten der chemischen Verfahrenstechnik
- u.v.m.

Krone Spaltfilter können im laufenden Betrieb abgereinigt werden, sie sind wartungsfreundlich und zeichnen sich vor allem durch hohe Standzeiten aus. Alle Spaltfilter arbeiten ohne Filterhilfsmittel. Dadurch keine Belastung der Umwelt.

Spaltfilter werden im Hauptstrom und im Nebenstrom verwendet, wobei die Filtereinsätze von außen nach innen durchströmt werden. Verschiedene Spaltweiten bestimmen die Filterfeinheit.

Sie erhalten bei Krone auch beheizbare Spaltfilter für spezielle Anwendungen sowie elektronische Steuerungen für den automatischen Betrieb der Filter. Die Filtergehäuse bestehen aus GGG40, ALU oder V4A; Sondertypen liefern wir auf Anfrage. Alle unsere Filter sind zertifiziert durch DEKRA, KAT II-A2 und werden gefertigt gemäß Druckgeräterichtlinie PED 2014/68/EU bzw. Maschinenrichtlinie 2006/42/EG.

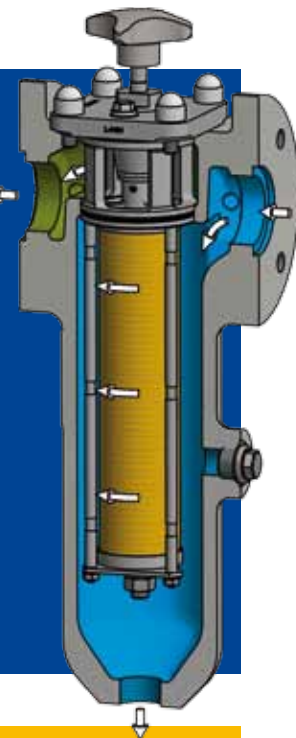

3 ARTEN VON SPALTFILTERN

SPALTROHRFILTER

Das zu reinigende Medium fließt über den Filtereintritt in das Gehäuse und durchströmt das Spaltrohr von außen nach innen. Alle im Medium vorhandenen Verunreinigungen, die größer sind als die Spaltweite, werden an der Spaltrohroberfläche zurückgehalten. Die größeren Schmutzpartikel sinken entweder in den unteren Teil des Gehäuses ab, oder bilden einen Filterkuchen auf der Spaltrohraußenseite. Zum Abreinen wird die Spaltrohroberfläche an einem feststehenden Abstreifer vorbeigeführt und der Filterkuchen wird abgeschabt. Er sinkt im Gehäuse nach unten und kann bei Bedarf durch den Schlammablass ausgetragen werden.

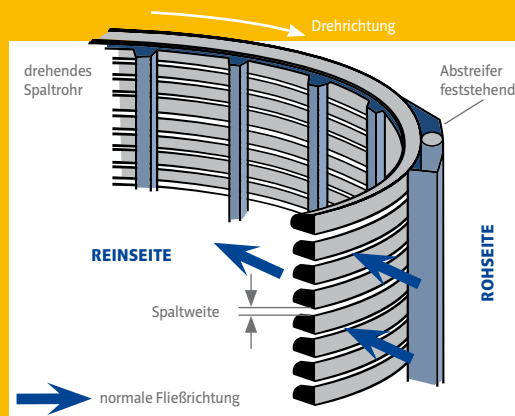

PROFLUID RÜCKSPÜLFILTER

Bei konventionellen Spaltrohrfiltern können sich Partikel – speziell bei Spaltweiten bis 150 µm – in den Spalten absetzen und je nach Betriebsbedingung schnell zum Zusetzen des Spaltrohres führen. Durch die Wirkung der Rückspülkammer ist es möglich, das Spaltrohr von Grenzkörnern freizuspülen. Die Rückspülkammer wirkt über die gesamte Spaltrohrlänge. Beim Öffnen der Rückspülleitung fließt das Medium entgegengesetzt zur normalen Durchflussrichtung in die drucklose Rückspülkammer und wird nach außen abgeführt. Die patentierte Kombination von Schmutzabschaben und Rückspülen beim Profluid stellt eine wirkungsvolle Form zur Abreinigung des Spaltrohres im laufenden Betrieb dar.

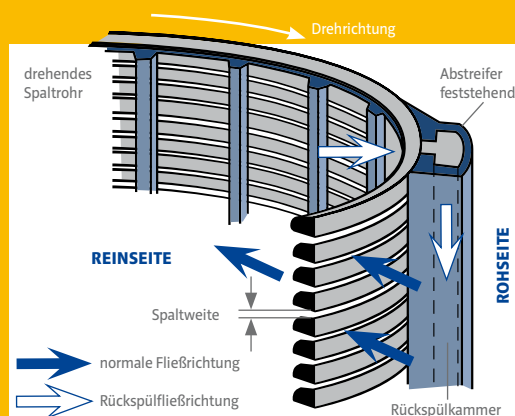

PLATTENSPALTFILTER

Der Plattenspaltfiltereinsatz besteht aus ringförmigen Stahllamellen, die auf einen Mittelbolzen aufgereiht werden. Distanzscheiben zwischen den Lamellen bestimmen die Spaltweite. In jeden Spalt greift ein feststehender Spalträumer ein. Beim Durchströmen lagern sich die Schmutzpartikel der zu filternden Flüssigkeit an der Oberfläche und in den Spalten ab. Dreht man den Filtereinsatz mit dem Handgriff, so sammelt sich der abgesetzte Schmutz an der Spalträumerreihe und sinkt in den Schlammammelraum, wo er durch Öffnen eines Kugelhahns ausgetragen wird.

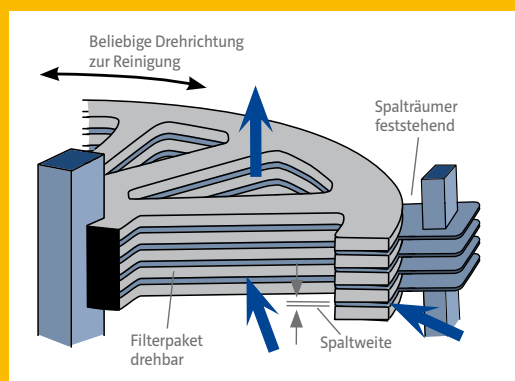



VOM MANUELLEN SPALTFILTER ...

- manuelle Abreinigung über Sterngriff oder Hand-Ratsche
- Anschlussgrößen ½" bis 4"
- Spaltweiten von 30 µm bis 5.000 µm
- Werkstoffe Stahl, ALU, Edelstahl
- Kantenspalt-/Spaltrohr-/Plattenspaltfilter
- inkl. Dokumentation gemäß gesetzlich erforderlicher Druckgeräterichtlinie 2014/68/EU
- basierend auf bewährter Mann & Hummel Technologie

... ZUM AUTOMATIKFILTER

- basierend auf o.g. Spaltfilter
- automatisierte unterbrechungsfreie Abreinigung im Betrieb
- integrierter Getriebemotor
- Zeit-oder Differenzdruck gesteuert
- mit automatischem Schlammablass
- optimiertes Krone-Steuerungsmodul für Spaltfilter
- Qualitätsgesichert und CE-zertifiziert durch DEKRA
- inkl. Dokumentation gemäß gesetzlich erforderlicher Maschinenrichtlinie 2006/42/EG
- optional ist die vom Betreiber gesetzlich geforderte Risikobewertung nach ProdSV von Krone erhältlich



DAS BESONDERE ...

am Krone Automatik-Spaltfilter ist, dass dieser kein Filtermaterial verbraucht und die Abreinigung vollautomatisch und ohne Betriebsunterbrechung erfolgt.

Das zu reinigende Medium wird unter Druck in das Filtergehäuse (1) geleitet. Das Differenzdruck-Messgerät (2) ermittelt, wann der festgelegte Differenzdruck (max. 6 bar) zwischen Schmutz- und Reinseite erreicht wird. Dann sendet das Differenzdruck-Messgerät einen Impuls an die Filtersteuerung (3), welche den elektrischen Getriebemotor (4) aktiviert. Mit diesem Getriebemotor wird das innenliegende Spaltrohr am federnd gelagerten Abstreifer vorbeigeführt, wodurch sich der Filterkuchen vom Spaltrohr löst. Anschließend gibt die Krone-Steuerung den Befehl, den elektrischen Schlammablass (5) zu öffnen, damit der abgeschiedene Filterkuchen den Filter verlässt. Dieser Reinigungsvorgang wird während des laufenden Betriebs und ohne Unterbrechung durchgeführt.

Die oben beschriebene Prozesssteuerung erfolgt über eine von Krone entwickelte Spaltfilter-Steuerung (3), die betriebsfertig in Ihre Anlage integriert werden kann. Alternativ können Sie die automatische Abreinigung auch von einer bereits vorhandenen Steuerung übernehmen lassen. Sämtliche Dokumentationen für eine reibungslose Inbetriebnahme gehören selbstverständlich zum normalen Lieferumfang.

Natürlich kann auch ein Profluid-Spaltrohrfilter (möglich für Filterfeinheiten von 50 – 200 µm) als Automatikfilter betrieben werden.

BEISPIEL AUTOMATIK- FILTER DN50 – 2"

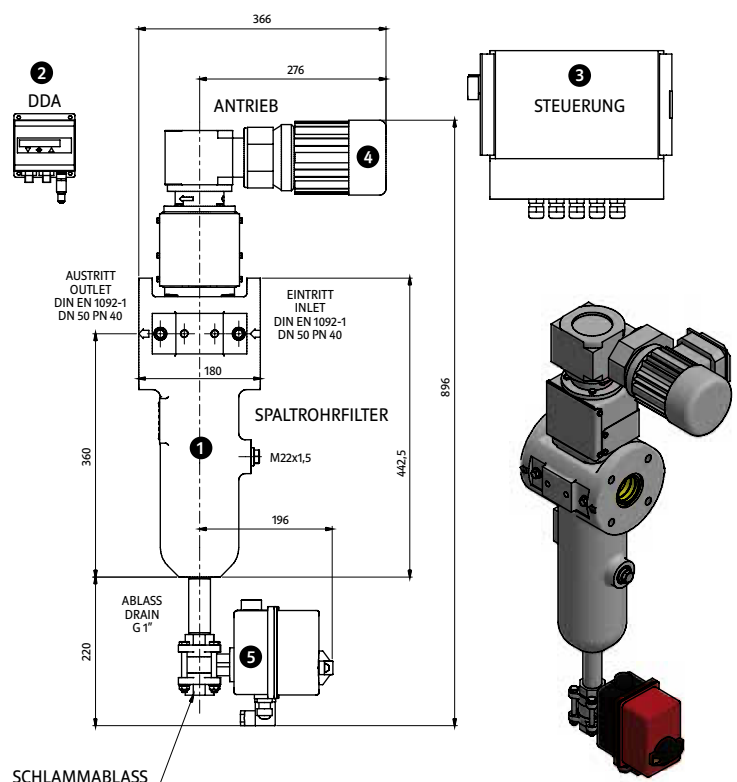

KRONE SPALTFILTER SIND „SAFE“

- » Zertifiziert und geprüft nach der aktuellen EU Druckgeräte- und/oder Maschinenrichtlinie.
- » Eine spezielle Risikoanalyse für Spaltfilter, die Ihre interne Dokumentationspflichten nach der Produktsicherheitsverordnung unterstützt, ist auf Anfrage bei uns erhältlich.
- » Jeder von Krone gefertigte Spaltfilter wird durch unsere interne Qualitätskontrolle vor Auslieferung an den Kunden druckgeprüft und entsprechend dokumentiert.
- » Unsere Dokumentationen und Konformitätserklärungen für Spaltfilter entsprechen den Vorgaben der aktuellen CE-Richtlinien für Druckgeräte und Maschinen.
- » Zusätzlich erfolgen alle Fertigungsschritte auf Basis unserer DIN ISO 9001-Zertifizierung.
- » Wir fertigen natürlich „Made in Germany“.

GEHT NICHT – GIBT'S NICHT!

- » Werkstoffe: GGG / V4A / ALU
- » Spaltweiten: 30/50/75/100/200/300/400/500/750/1.000/2.000/5.000 µm
- » Anschlussgrößen: 22x1,5 / ½" / ¾" / 1" / 1 ½" / 2" / 3" / 4"
- » Temperaturbereich: -10°bis 200°C
- » zulässiger Betriebsdruck: bis 40 bar
- » zulässiger Differenzdruck: bis 6 bar
- » Lieferzeit für Standardfilter: ca. 1-2 Wochen
- » mit manueller oder automatischer Abreinigung
- » Sonderlösungen auf Anfrage



VERSCHLEIß- UND ERSATZTEILSERVICE

Bei Krone Filtertechnik erhalten Sie nicht nur erstklassige Produkte und Systeme, sondern auch ein breites Spektrum an Dienstleistungen.

TECHNISCHE BERATUNG

Sie haben eine Aufgabenstellung und benötigen technische Beratung? Gerne stehen Ihnen unsere qualifizierten Mitarbeiter zur Verfügung.

KOSTENVORANSCHLAG

Wir überprüfen den Zustand Ihrer Filter-Produkte und schätzen den Aufwand einer Instandsetzung gerne für Sie ab. Selbstverständlich erhalten Sie anschließend ein Angebot über die wirtschaftlichste Lösung.

INSTANDSETZUNG & REPARATUR

Wir haben für alle Mann+Hummel Spaltrohr- und Plattenspaltfilter jedes Ersatzteil auf Lager oder besorgen dieses kurzfristig.

SEHR KURZE LIEFERZEITEN

Durch einen hohen Lagerbestand können wir oftmals auch „zaubern“ – aber nicht „hexen“!

HAUPTSITZ

Krone Filtertechnik GmbH
Herbert-Ludwig-Str. 12-14 | 28832 Achim
Telefon: +49(0)4202.9769-0
Fax: +49(0)4202.9769-11
Internet: www.krone-filter.de
E-Mail: info@krone-filter.de

Beratung Spaltfilter:

Torsten Lange
Telefon: +49(0)4202.9769-142
E-Mail: lange@krone-filter.de

Dominik Stoick
Telefon: +49(0)4202.9769-141
E-Mail: stoick@krone-filter.de

VERTRIEBSBÜROS

Sascha Dinse
16348 Wandlitz
Mobil: +49(0)151.16357082
E-Mail: sdinse@krone-filter.de

Karsten Bischoff
04299 Leipzig
Mobil: +49(0)151.16357081
E-Mail: bischoff@krone-filter.de

Torsten Wendt
40789 Monheim
Mobil: +49(0)151.16357048
E-Mail: wendt@krone-filter.de

Karl-Jürgen Martinett
59505 Bad Sassendorf
Mobil: +49(0)151.16357046
E-Mail: martinett@krone-filter.de

